

The Smart Customer Terminal

Klientu atsauksmes

Digital Signage

Čeka displejs

Lojalitātes

un bonusu

sistēma



Gudrs klientu terminālis

- Klientu atsauksmes
- Interaktīvais Digital Signage
- Čeku displejs
- Lojalitāte un bonusi
- *Klientu lietojumprogrammas*



Klientu atsauksmes

- Nepārtraukts apkalpošanas līmeņa monitorings;
- Klientu atsauksmju bāzes pieejamība reālā laikā monitoringam un analīzei;
- iespēja iestatīt speciālus paziņojumus par apkalpošanas līmeņa izmaiņām vai problēmām;
- Neierobežotie jautājumi – nākamais jautājums var būt atkarīgs no atbildes uz iepriekšējo.



Klientu atsauksmes

- Procentuāli atbildējuši >20%;
- Iespēja apsteigt konkurentus, nepārtraukti kontrolējot produktu uzlabošanu un pakalpojumu kvalitāti;
- Mārketinga pozīciju uzlabošana un pozitīva atšķirība no konkurentiem;
- Sāciet sarunu ar klientu, piedāvājot viņam ievadīt savu telefona numuru. urpmākai komunikācijai ar klientu izveidojiet automātisku SMS nosūtīšanu.



Klientu atsauksmes

- Pārskati pēc klientu atsauksmēm patiesā laikā – pēc datuma, laika, mēneša, nedēļas, dienas, stundas un konkrētam darbiniekam;
- Automātiska pārskatu izveidošana un nosūtīšana;
- Uzlabotu un aizdomīgu datu noskaidrošana pēc klientu atsauksmēm;
- Specifiski jautājumi klientiem, atkarībā no veikala vai termināla novietojuma specifikas;
- Atsauksmēm paredzēto jautājumu automātiska atjaunināšana pēc iepriekš izveidota saraksta;
- Diferencēta lietotāju piekļuve.



Interaktīvais Digital Signage

- Rādiet savu paziņojumu īstajiem cilvēkiem īstajā laikā;
- Piesaistiet klientu uzmanību ar digitāliem plakātiem (posteriem) vai video reklāmu;
- Izmantojiet interaktīvas iespējas saskarsmē ar klientu;
- Ģenerējiet klientu iesniegtos datus (lidas), piedāvājot klientiem dažādas informācijas abonēšanu.



Čeka displejs (nepieciešama integrācija ar POS-sistēmu)

- Izmantojiet termināla ekrānu kā čeka displeju, pa lokālo tīklu caur API integrējot to ar jūsu POS-sistēmu.



Lojalitātes un bonusu sistēma (iespējama integrācija ar POS-sistēmu)

- Klientus lojalitātes un bonusu programmai pierakstiet ievadot telefona numuru;
- Pierakstīšanās procedūras pabeigšanai uz klienta telefonu tiek nosūtīta SMS ar saiti;
- Klients var pievienoties lojalitātes programmai un būt saistīts ar veikto pirkumu pēc tam, kad būs pametis pārdošanas vietu.
Tas ļauj iegūt datus, kamēr klients stāv rindā.



Lojalitātes un bonusu sistēma (iespējama integrācija ar POS-sistēmu)

Identificējiet klientus ar:

Mobilās lietotnes palīdzību
(NFC / Bluetooth BLE / QR code)

Bezkontakta kartēm

QR-kodiem



Klientu lietojumprogrammatūra jūsu vajadzībām

- Uz Android bāzes izveidojiet savu privāto lietotni savām vajadzībām;
- Izmantojiet mūsu programmu-mākonī attālinātai kontrolei un terminālu monitoringam;
- Izmantojiet mākoņa API paziņojuma piegādei uz terminālī uzstādīto lietotni.



Mākoņa platforma

- Klientu termināļi ir savstarpēji saistīti un glabā datus uz mākoņa platformas;
- Iespēja administrēt klientu atsauksmes, digital signage un citas funkcijas, izmantojot jebkuru iekārtu, kura savienota ar internetu;
- Iespēja piekļūt online atskaitēm, izmantojot jebkuru iekārtu, kura savienota ar internetu;
- Iespēja novērot termināļu aktivitāti, izmantojot ikvienu iekārtu, kura ir savienota ar internetu;
- Klientu termināļi turpina strādāt arī tad, kad savienojums ar internetu nav iespējams, vai ir pārtraukts, un nosūta datus uz mākonī, tiklīdz interneta savienojums atjaunojas.

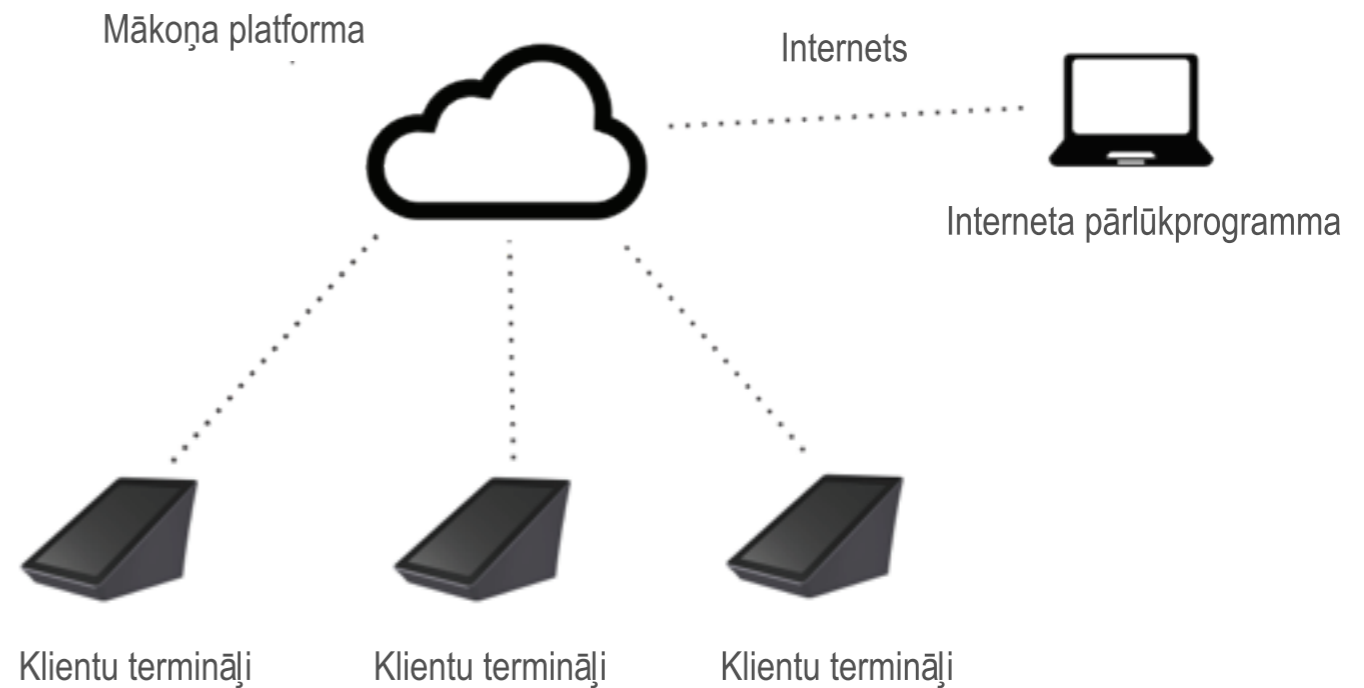

Integrācijas iespējas/ LAN AP

- Integrējiet jūsu POS-sistēmu ar termināli, izmantojot lokālo tīklu (LAN) API;
- Aktivizējiet un deaktivizējiet termināļa funkcijas;
- Izmantojiet termināli kā čeka displeju;
- Reģistrējiet un identificējiet bonusu un lojalitātes sistēmas klientus.

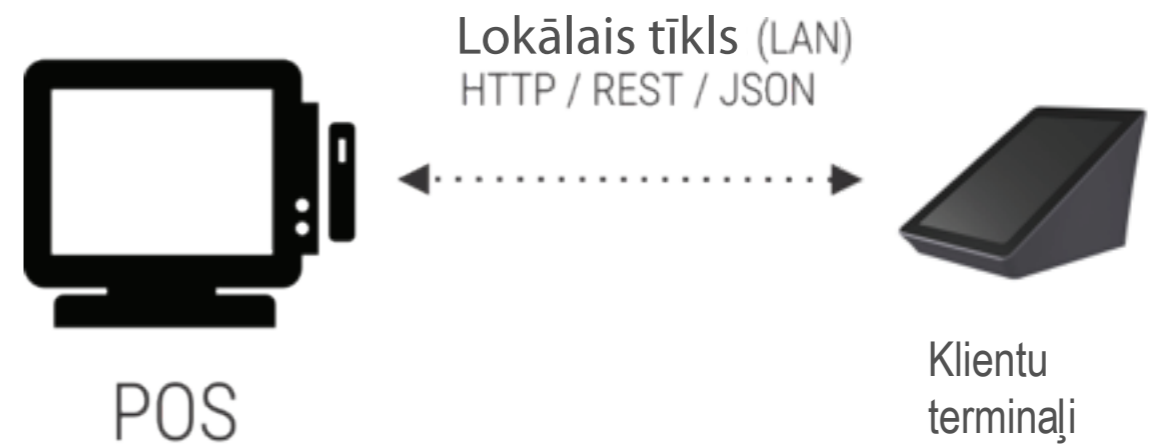

Integrācijas iespējas / Mākoņa API

- Izmantojiet mākoņa API, lai piegādātu darbiniekam sarakstu. Pamatojoties uz konkrētu darbinieku, seko klientu atsauksmju ģenerācija;
- Ar mākoņa Api palīdzību eksportējiet datus par klientu atsauksmēm specializētu atskaišu izveidošanai;
- Mākoņa API ļauj piegādāt ziņojumus terminālī uzstādītajai klienta lietojumprogrammu.

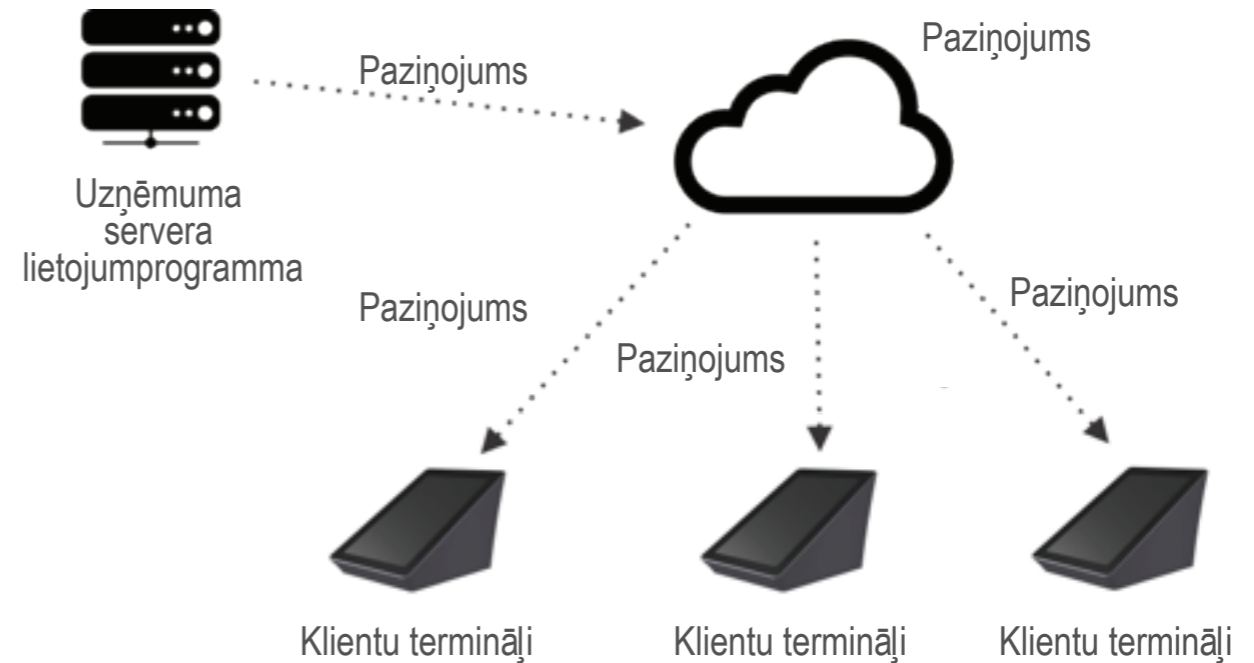

Uzstādīšana / Montāžas iespējas

- Uzstādiet ierīci uz letes, izmantojot adapteri un / vai tīkla kabeli;
- Piestipriniet termināli pie sienas vai novietojiet, izmantojot rūpniecisko uzstādīšanas standartu VESA 75.



Uzstādīšana / savienojamība

- Pieslēdziet termināli tīklam, izmantojot komplektā esošo adapteri vai ar PoE (Power over Ethernet) palīdzību;
- Pievienojiet termināli internetam caur kabeli vai Wi-Fi.



Paredzēts komerciālai lietošanai

- Paaugstināta izturība;
- Pastiprināts ekrāna stikls;
- Spilgts displejs ar platiem skata leņķiem;
- Rūpnieciskais uzstādīšanas standarts VESA 75;
- Pieslēdziet termināli tīklam, izmantojot adapteri vai ar PoE (Power over Ethernet) palīdzību;
- WiFi / Bluetooth 4.0 BLE / NFC / Ethernet / Camera
- Operētājsistēma Android.



Iekārtas specifikācija

Iekārtas nosaukums	The Smart Customer Terminal / FT07101
Operētājsistēma	Android 4.4.2 KitKat
Procesors	ARM Cortex A7 Quad-Core 1.2 GHz
Atmiņa / Glabāšana	1GB DDR RAM (2GB DDR RAM optional) 2GB flash storage (4GB optional)
Displejs	7-inch 800x1280 IPS (wide viewing angle) Capacitive 5-point multi-touch
Saderība	Wi-Fi 802.11 a/b/g/n 2.4GHz/5.0GHz Bluetooth LE (4.0) Ethernet 10/100 Mbit/s NFC
Audio / video	Speaker Microphone Front-facing camera 5MP with autofocus (optional)
Porti / adapteri	Mini USB Ethernet
Barošanās	AC adapter 12V/2.0A PoE (Power over Ethernet)



Iekārtas specifikācija

Montāža	VESA 75
Svars	450 grams
Izmēri (P x G x A)	122 x 153 x 106 mm
Krāsa	Dark grey / Black
Kas atrodas kastē?	Customer Terminal AC adapter Power cord
Garantija	Limited 1 year warranty

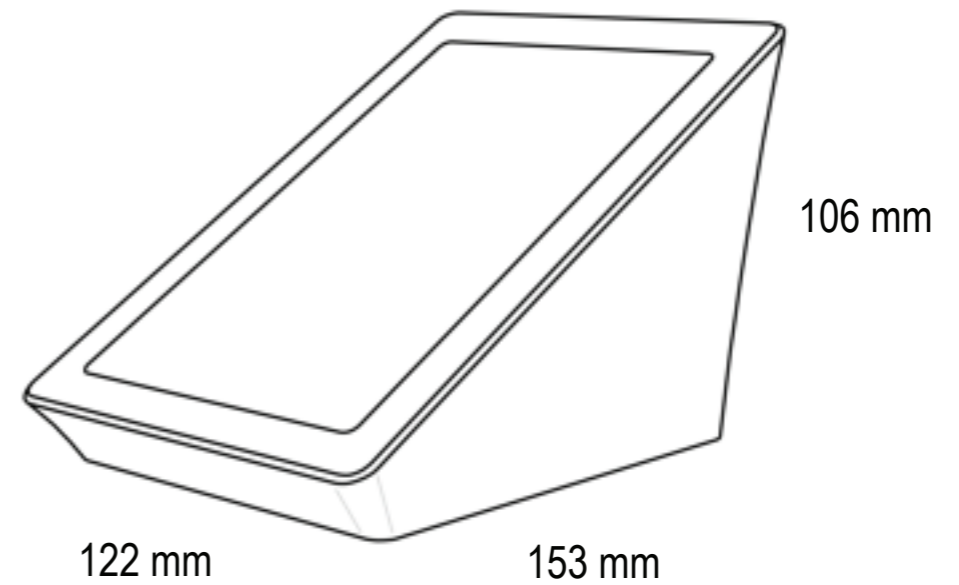

Uzstādīšanas paraugs

- Vislielākais lielveikalu tīkls Baltijā;
- 80 veikali, 600 kases (visas kases Igaunijā ir aprīkotas ar termināliem);
- Klientu atsauksmes ir pamatā motivējošai piemaksai pie algas;
- Atsauksmju skaits ik mēnesi palielinās par 10%;
- Klientu apkalpošanas kvalitāte turpina uzlaboties.



PALDIES



+371 67365843
+371 67365828



info@brio.lv



www.brio.lv