

The Smart Customer Terminal

Отзывы клиентов

Digital Signage

Чековый дисплей

Система

лояльности

и бонусов



Умный клиентский терминал

- Отзывы клиентов
- Интерактивный Digital Signage
- Чековый дисплей
- Лояльность & Бонусы
- *Клиентские приложения*



Отзывы клиентов

- Непрерывный мониторинг уровня обслуживания;
- Доступность базы клиентских отзывов в реальном времени для мониторинга и анализа;
- Возможность настройки специальных уведомлений об изменениях уровня обслуживания или проблемах;
- Неограниченные вопросы - следующий вопрос может зависеть от ответа на предыдущий.



Отзывы клиентов

- Процент ответивших >20%;
- Возможность опередить конкурентов, непрерывно контролируя улучшая продукты и качество обслуживания;
- Улучшение маркетинговых позиций и позитивное отличие от конкурентов;
- Начните разговор с клиентом, предложив ему ввести свой телефонный номер.
Создавайте автоматическую SMS рассылку для дальнейшей коммуникации с клиентом.



Отзывы клиентов

- Отчеты по отзывам клиентов в реальном времени – по дате, времени, месяцу, неделе, дню, часу и конкретному сотруднику;
- Автоматическое создание и отправка отчетов;
- Выявление подправленных и подозрительных данных по отзывам клиентов;
- Специфические вопросы для клиентов, в зависимости от специфики магазина или расположения терминала;
- Автоматическое обновление вопросов для отзывов по заранее установленному расписанию;
- Дифференцированный пользовательский доступ.



Интерактивный Digital Signage

- Показывайте своё сообщение правильным людям в правильное время;
- Привлекайте внимание клиентов цифровыми постерами или видео рекламой;
- Используйте интерактивные возможности в общении с клиентом;
- Генерируйте лиды, предлагая клиентам подписку на различную информацию.



Чековый дисплей (необходима интеграция с POS-системой)

- Используйте экран терминала как чековый дисплей, интегрируйте его с вашей POS-системой через API по локальной сети.



Система лояльности и бонусов (возможна интеграция с POS-системой)

- Подписывайте клиентов на программу лояльности и бонусов через ввод телефонного номер;
- На телефон клиента высылается SMS с линком для завершения процедуры подписки;
- Клиент может присоединиться к программе лояльности и быть связанным с совершенной покупкой после того, как покинет место продажи.

Это позволяет получать данные, пока клиент стоит в очереди.



Система лояльности и бонусов (возможна интеграция с POS-системой)

Идентифицируйте клиентов по:

Мобильному приложению:
(NFC / Bluetooth BLE / QR code)

Бесконтактные карты

QR-коды



Клиентское приложение для ваших нужд

- Создайте своё собственное приложение на базе Android для ваших собственных нужд;
- Используйте нашу программу-облако для удаленного контроля и мониторинга терминалов;
- Используйте облачное API для отправки сообщений на приложение, установленное на терминале.



Облачная платформа

- Клиентские терминалы связываются между собой и хранят данные на облачной платформе;
- Возможность администрировать клиентские отзывы, digital signage и другие функции, используя любое устройство, которое подключается к интернету;
- Возможность получить доступ к online отчетам, используя любое устройство, которое подключается к интернету;
- Возможность мониторить активность терминалов, используя любое устройство, которое подключается к интернету;
- Клиентские терминалы продолжают работать, когда соединение с интернетом невозможно или прервано, и отсылают данные в облако, как только интернет-соединение возобновляется.



Возможность интеграции/ LAN AP

- Интегрируйте вашу POS-систему с терминалом, используя локальную сеть (LAN) API;
- Активируйте и деактивируйте функции терминала;
- Используйте терминал как чековый дисплей;
- Регистрируйте и идентифицируйте клиентов бонусной системы и системы лояльности.

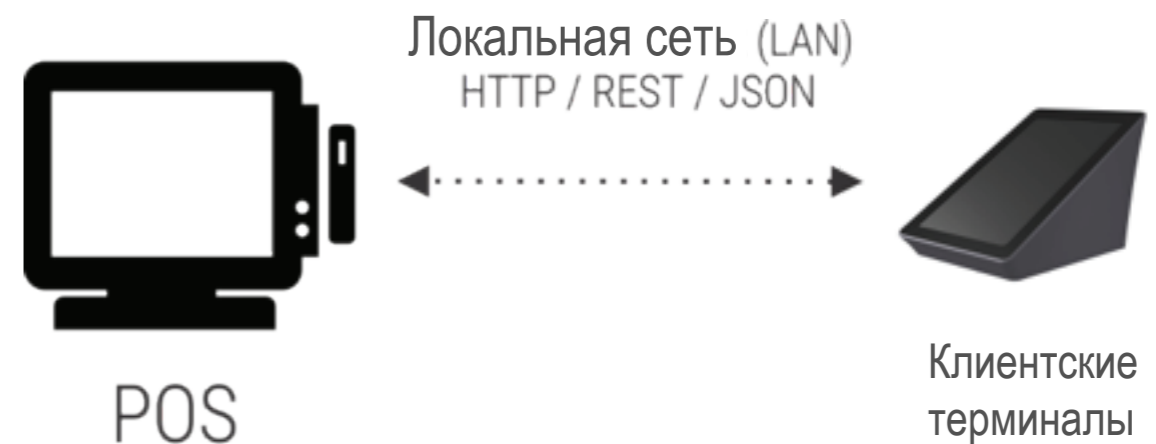

Возможность интеграции / Облачный API

- Используйте облачный API для доставки расписания работнику, с последующей генерацией отчета клиентских отзывов на основе конкретного сотрудника;
- С помощью облачного API экспортируйте данные о клиентских отзывах для создания специализированных отчетов;
- Облачный API позволяет доставлять сообщения в клиентское приложение, установленное на терминале.



Установка / Возможности монтажа

- Установите устройство на прилавок с помощью крепления адаптера и/или сетевого кабеля;
- Прикрепите терминал к стене или на поставку, используя промышленный монтажный стандарт VESA 75.



Монтажный стандарт
VESA 75

Установка / Совместимость

- Подключите терминал к сети, используя входящий в комплект адаптер или с помощью PoE (Power over Ethernet);
- Подключите терминал к интернету по кабелю или через Wi-Fi.



Разработан для коммерческого использования

- Повышенная прочность;
- Усиленное стекло экрана;
- Яркий дисплей с широкими углами обзора;
- Индустриальный монтажный стандарт VESA 75;
- Подключите терминал к сети, используя адаптер или с помощью PoE (Power over Ethernet);
- WiFi / Bluetooth 4.0 BLE / NFC / Ethernet / Camera
- Операционная система Android.



Спецификация устройства

Имя устройства	The Smart Customer Terminal / FT07101
Операционная система	Android 4.4.2 KitKat
Процессор	ARM Cortex A7 Quad-Core 1.2 GHz
Память/Хранение	1GB DDR RAM (2GB DDR RAM optional) 2GB flash storage (4GB optional)
Дисплей	7-inch 800x1280 IPS (wide viewing angle) Capacitive 5-point multi-touch
Совместимость	Wi-Fi 802.11 a/b/g/n 2.4GHz/5.0GHz Bluetooth LE (4.0) Ethernet 10/100 Mbit/s NFC
Аудио / Видео	Speaker Microphone Front-facing camera 5MP with autofocus (optional)
Порты / Переходники	Mini USB Ethernet
Питание	AC adapter 12V/2.0A PoE (Power over Ethernet)



Спецификация устройства

Монтаж	VESA 75
Вес	450 grams
Размеры (Ш x Д x В)	122 x 153 x 106 mm
Цвет	Dark grey / Black
Что внутри коробки?	Customer Terminal AC adapter Power cord
Гарантия	Limited 1 year warranty

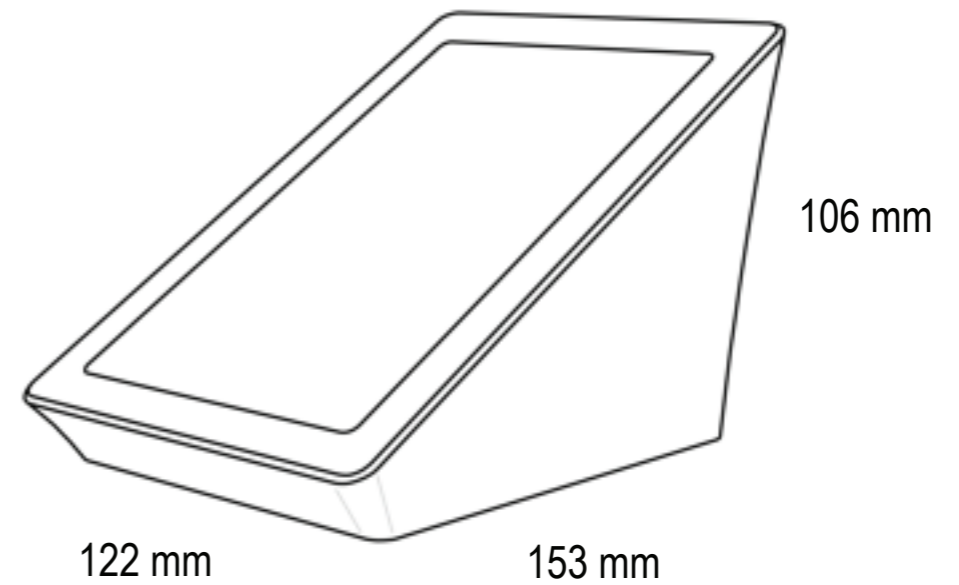

Пример установки

- Самая большая сеть супермаркетов в Прибалтике;
- 80 магазинов, 600 касс (все кассы в Эстонии оборудованы терминалами);
- Мотивационный бонус к зарплате основан на результатах отзывов клиентов;
- Количество отзывов увеличивается на 10% из месяца в месяц;
- Качество обслуживания клиентов продолжает улучшаться.



СПАСИБО



+371 67365843
+371 67365828



info@brio.lv



www.brio.lv